

Laufruhige mehrstufige Kreiselpumpen

Anwendung

Hauswasserversorgung.
Druckerhöhung. Beregnung.
Für klares Wasser ohne aggressive
und abrasive Bestandteile.

Werkstoffe

Saug- und Druckgehäuse aus ent-
zinkungsbeständigem α -Messing.
Pumpenmantel und Laufräder aus Edels-
tahl AISI 304.

Welle aus Edelstahl AISI 420.

Gleitringdichtung aus Kohle/Keramik.

Leiträder aus glasfaserverstärktem
Noryl®.

Motorgehäuse aus Aluminium L-2521.

Kurzbeschreibung

Selbstansaugende, wartungsfreie, mehr-
stufige, horizontale Kreiselpumpe.

Hoher Wirkungsgrad.

Saugstutzen und Druckstutzen.

Innengewinde 1".

Optional mit Kabel und Stecker lieferbar.



Motor

Motortyp: Kurzschlussläufermotor.

Schutzart: IP 55.

Isolierung: Schutzklasse F.

Motorschutz: 1-phasig mit eingebautem

Motorschutzschalter, 3-phasig ist der
Motorschutz bauseits vorzunehmen.

optional mit Kabel und Stecker

Art.-Nr. 1297900 lieferbar,

400V-Ausführung ohne Kabel

Produktvorteile

1. **Sehr leise, vibrationsarmer Lauf.**
2. **Hervorragende hydraulische Leistung,**
3. **Pumpenmantel und Laufräder aus Edelstahl.**
4. **Motorlager mit lebenslanger Schmierung.**
5. **Hoher Wirkungsgrad, energiesparender Betrieb.**
6. **Selbstansaugend bis 8 m.**
7. **korrosionsfest - Saug- und Druckgehäuse aus entzinkungsbe-
ständigem α - Messing.**

Diese Pumpen können auch als normalsaugende Pumpen geliefert werden

Abmessungen und Gewichte

Aspri 15 B

Typ	A	B	C	D	E	F	G	H	I	J	[Kg]
Aspri 15 3 B	187	237	202	110	74	162	121	102	1"	1"	9,2
Aspri 15 4 B	211	261	202	110	74	162	121	102	1"	1"	10
Aspri 15 5 B	235	285	202	110	74	162	121	102	1"	1"	11

Aspri 15 B

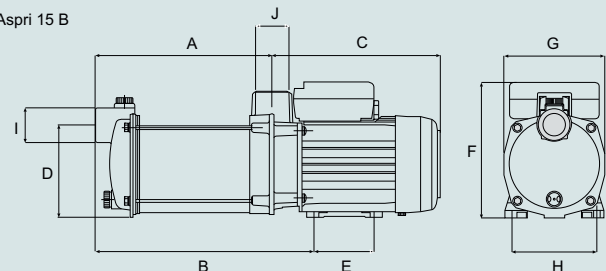

Aspri 25 B

Typ	A	B	C	D	E	F	G	H	I	J	[Kg]
Aspri 25 3 B	202	127	252,5	82	75	109,5	240,5	59	138	8	13,5
Aspri 25 4 B	228,5	127	279	82	75	109,5	218	59	138	8	14,6
Aspri 25 5 B	255	127	328	82	75	109,5	218	59	138	8	19/17,3

Aspri 25 3/4 B

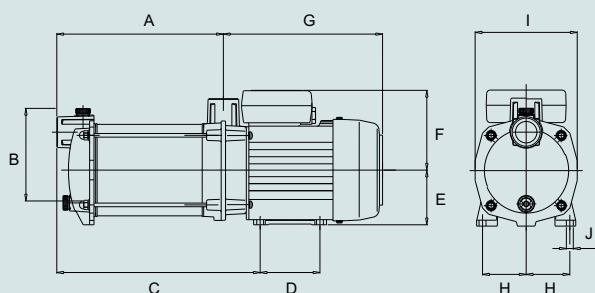

Aspri 25 5 B

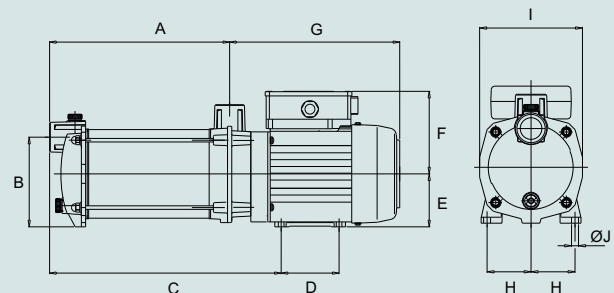

Kennlinien bei 2900 min⁻¹

Aspri 15 B

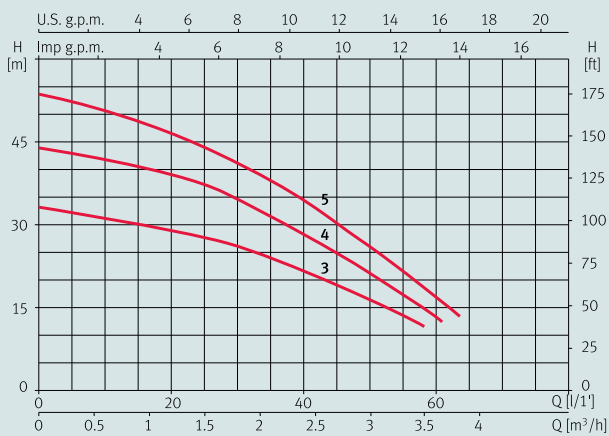

Aspri 25 B

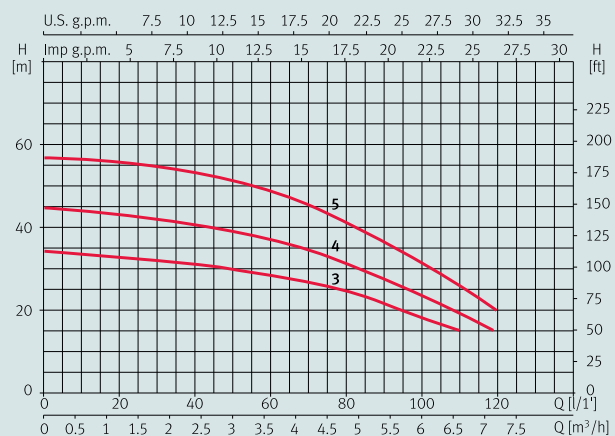

Hydraulische Leistungstabelle und Preise

Typ	I [A]		P1 [kW]		P2		c [μF]	l/min m³/h	5	10	20	30	35	40	50	60	Artikelnummer 230 V	Preis	Artikelnummer 400 V	Preis
	1~ 230 V	3~ 400 V	1~ 230 V	3~ 400 V	[kW]	[PS]			0,3	0,6	1,2	1,8	2,1	2,4	3,0	3,6		1 x 230 V		3 x 400 V
Aspri 15 3 B	2,74	1,21	0,61	0,61	0,37	0,5	12	mwc	33	32	30	26	24	22	17		A15135	559.00	A151353	559.00
Aspri 15 4 B	3,53	1,3	0,7	0,7	0,55	0,75	12	mwc	44	43	39	35	32	27	21,5		A15145	595.00	A151453	595.00
Aspri 15 5 B	4,13	1,9	0,95	0,95	0,75	1,0	12	mwc	53	51	47	42	38	34	25	17	A15155	618.00	A151553	618.00

Typ	I [A]		P1 [kW]		P2		c [μF]	l/min m³/h	15	30	45	60	75	90	105	120	Artikelnummer 230 V	Preis	Artikelnummer 400 V	Preis
	1~ 230 V	3~ 400 V	1~ 230 V	3~ 400 V	[kW]	[PS]			0,9	1,8	2,7	3,6	4,5	5,4	6,3	7,2		1 x 230 V		3 x 400 V
Aspri 25 3 B	5,5	2	1,2	1	0,75	1	16	mwc	33	32	30,5	28	26	22	17		A152601	773.00	A152603	773.00
Aspri 25 4 B	6,8	2,5	1,5	1,4	0,92	1,25	16	mwc	43	42	40	37	33	28	22	14,5	A152701	817.00	A152703	817.00
Aspri 25 5 B	7,4	3	1,7	1,7	1,1	1,5	25	mwc	56	55	52,5	48	43	37	29	20	A152801	891.00	A152803	891.00

Stecker 230V
Kabel 1,5m,
montiert

D12097900

13.00

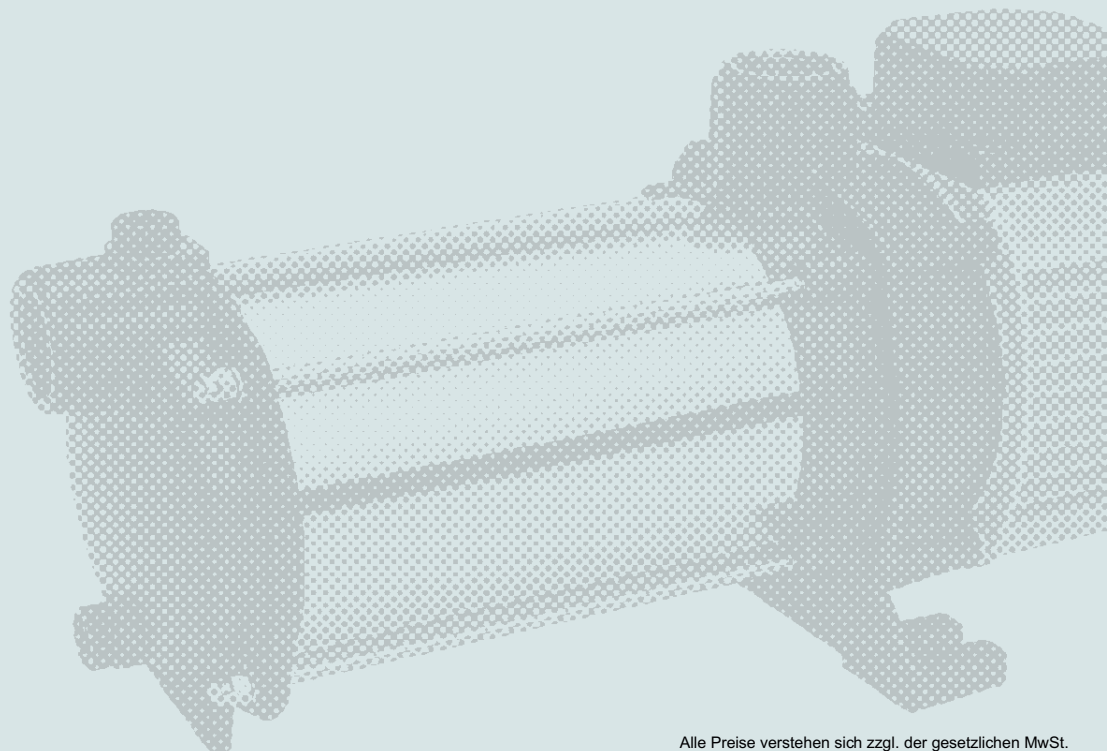

Alle Preise verstehen sich zzgl. der gesetzlichen MwSt.